

## 更换驱动轴法兰上的保护环, 0BE、0BF

! 保护环只能在拆下驱动轴后更换。

所需要的专用工具和维修设备

t 适配接头 -VW 295 A-

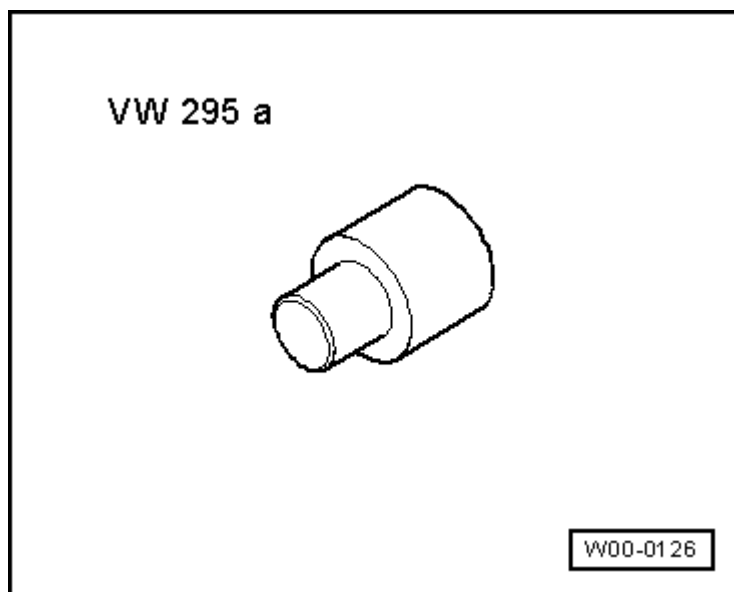

t 压盘 -VW 402-

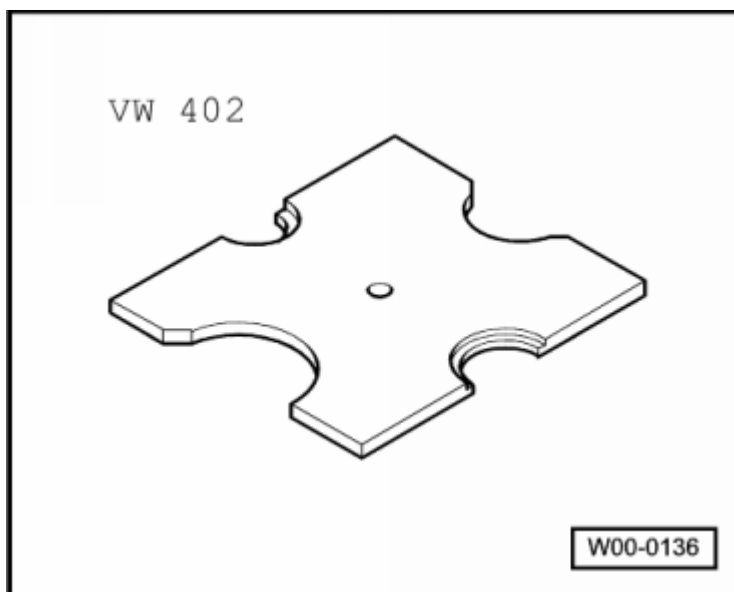

t 压杆 -VW 408 A-

VW 408 A

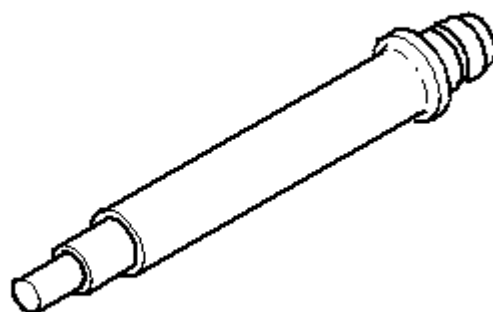

W00-0022

t 定位轨 -VW 457-

VW 457

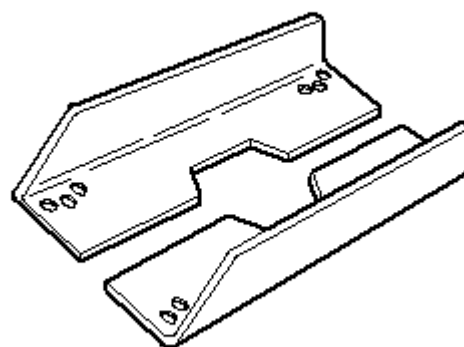

W00-0146

t -3-分离工装 22 - 75 mm , 例如 -Kukko 17/1-

l 驱动轴已拆下 : 0BE → Kapitel 或 0BF → Kapitel

Kukko 1

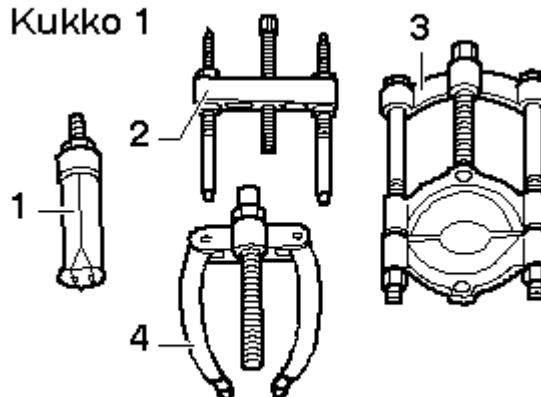

W00-0633

将保护环 -A- 从传动轴法兰上压下

B - 分离工装 12 - 75 mm , 例如 -  
Kukko 17/1-

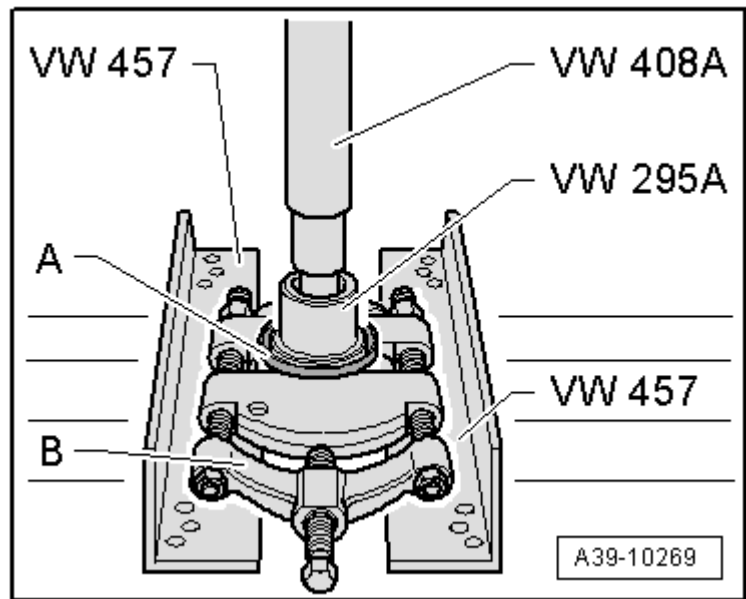

**保护环 -A- 在传动轴法兰上的安装位置**

- 1 必须将保护环 -A- 的凸起 -箭头 1- 装入法兰 -B- 上的环形凹槽 -箭头 2- 中。同时较小的外径 -箭头 3- 指向法兰。

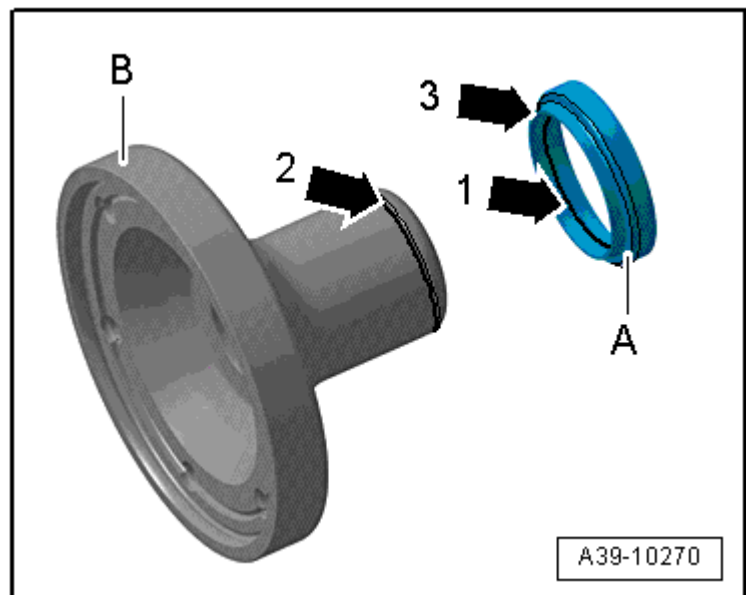

**将保护环 -A- 压到传动轴法兰上**

- 1 保护环 -A- 必须卡入法兰的环形凹槽中 → 插图。

